



Tableros de control para sistemas HVAC

- Tableros para velocidad variable, fuerza y arranque para todo tipo de sistema de bombeo HVAC.

Accesorios para Instalación.

- Tenemos un extenso surtido de accesorios para la instalación de un sistema HVAC completo, como: Filtros "Y", Juntas exibles, Eliminadoras de aire, Válvulas tipo mariposa, Manómetros, Termómetros, Válvulas reductoras. Switch de ojo, etc. Todo en existencia en nuestra planta.



¡Contáctanos, seguro tenemos una solución a tu proyecto!

Matriz Monterrey Galeana Norte 2902, Col. del Norte, Monterrey, N.L. México 64500 Tel (81) 8989-9372

Oficina México

Calle Buenavista No. 2, Int. 604, Col. Buenavista, Delegación Cuauhtemoc, México, D.F. 06350
Tel (55) 5546-2618 y 2454-4647

Oficina Guadalajara Azaleas No. 1631, Col. Mariano Otero, Zapopan, Jal. C.P. 45067 Tels (33) 1028-2051 y (33) 1817-0493
Directo: (33) 1380-4560

Oficina Cancún

Av. Benito Juárez SM308 M4 Loc. 4A Colonia Doctores
C.P. 77560 Benito Juárez, Cancún, Q. Roo

Sistemas TORO HVAC

Sistemas de bombeo para HVAC TORO cuenta con el personal capacitado y con alto grado de experiencia en diseño de ensambles de paquete de bombeo para sistemas HVAC, con base de acero estructural, con cabezales de succión y descarga, probados bajo los más altos estándares de calidad en nuestro laboratorio de pruebas.

Diseño y fabricación de paquetes HVAC con los mejores tiempos de entrega.



Los Sistemas HVAC TORO:

- Confiable
- Robusto
- Eficiente
- Sistemas todo-en-uno completamente integrados
- Sistemas que se ajustan a cualquier requerimiento
- Fácil Instalación
- Fácil Operación
- Fácil Reparación

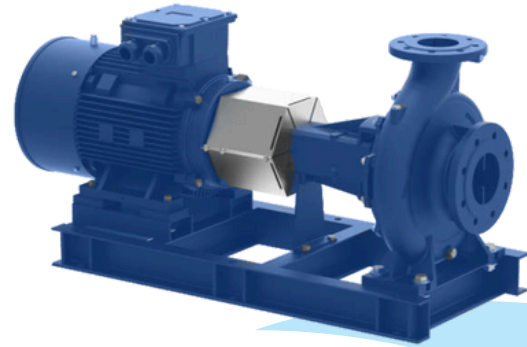

SERIE TBS - Bomba centrífuga horizontal

- Rango de descarga de 35 a 3350 mUSgpm.
- Disponibles con motores de alta eficiencia.
- Los impulsores de la bomba están equilibrados dinámicamente con respecto a la pendiente 6.3 de la norma ISO 1940.



SERIE TTSD -Difusores de Succión

- 2" a 14"
- Diseño multifuncional que ahorra espacio y costes de instalación.
- Disponible en PN 16 y PN 25 según la norma DIN EN 1092-2.



SERIE TTDV -Válvula multipropósito

- 2 1/2" a 15"
- Actúa como válvula de retención, equilibrio, cierre y estrangulación accionada por resorte.
- La válvula puede tener una configuración en línea o de 90°.
- Bridas según PN16, PN25, ANSI125 y ANSI 250.



SERIE TES- Single-stage end-suction Pumps

- Rango de descarga de 35 a 2790 USgpm
- El rendimiento y las dimensiones cumplen con la norma ISO 2858.
- Disponibles con motores de alta eficiencia.
- Los impulsores de la bomba están equilibrados dinámicamente con respecto a la pendiente 6.3 de la norma ISO 1940.



SERIE TVI-TVS Bomba Vertical en línea

- Ofrecen el mayor ahorro de espacio en el piso
- Rango de descarga de hasta 6790 USgpm
- Disponibles con motores de alta eficiencia.
- Los impulsores de la bomba están equilibrados dinámicamente con respecto a la pendiente 6.3 de la norma ISO 1940.

Intercambiadores de calor de placas

- Diseño compacto, con alto rendimiento térmico, construcción para todo tipo de aplicaciones HVAC

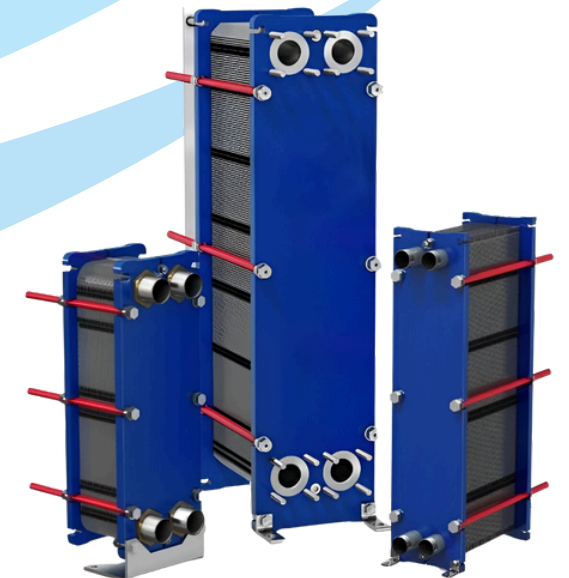

SERIE TTS - TTL -Tanques de Expansión

- Presión máxima de trabajo 150 PSI (10,5 kg/cm²)
- Temperatura máxima de trabajo 240°F (115°C)

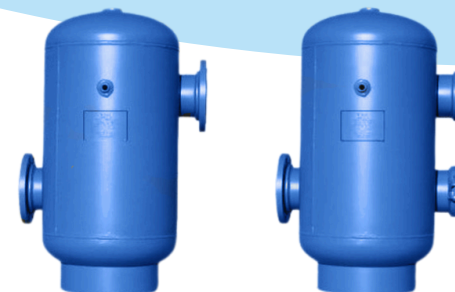

SERIE TASW - TASL SEPARADORES DE AIRE

- Mejoran la longevidad de los sistemas de calefacción y refrigeración. Su función es separar y eliminar el aire arrastrado en los sistemas hidrónicos y de bombeo.